



# ДОКУМЕНТЫ НА ИЗДЕЛИЕ

МЯГКАЯ МЕБЕЛЬ

«КАЛИНКА 75»



САРАТОВ  
2013

## СОДЕРЖАНИЕ

1. Техническое описание .....	3
2. Материалы и комплектующие .....	4
3. Нестандартный бланк заказа .....	6
4. Габаритные размеры .....	7
5. Список совместимых моделей Qi беспроводное зарядное устройство.....	29

## Техническое описание

«Калинка 75» - модульная модель VIP класса, сочетающая в себе отличный комфорт и презентабельный вид.

В модель входят следующие модули:

- Кресло (отдельностоящее, левое, правое, среднее)
- Кресло с коробом (отдельностоящее, левое, правое, среднее)
- Кресло механическое (отдельностоящее, левое, правое, среднее)
- Кресло с электроприводом (отдельностоящее, левое, правое, среднее)
- Кресло узкое (отдельностоящее, левое, правое, среднее)
- Кресло узкое с коробом (отдельностоящее, левое, правое, среднее)
- Кресло механическое (отдельностоящее, левое, правое, среднее)
- Кресло с электроприводом (отдельностоящее, левое, правое, среднее)
- Кресло под выкатной столик (отдельностоящее, левое, правое, среднее)
- Диван с механизмом «Spiros 1400» (отдельностоящий, левый, правый, средний)
- Диван с механизмом «Spiros 1600» (отдельностоящий, левый, правый, средний)
- Диван с механизмом Комфорт Плюс (отдельностоящий, левый, правый, средний)
- Шезлонг (левый, правый, средний)
- Шезлонг с коробом (левый, правый, средний)
- Шезлонг с электроприводом (левый, правый, средний)
- Кресло угловое
- Кресло угловое с поворотными спинками
- Кресло угловое с баром, с акустикой и подстаканниками
- Боковина (левая, правая)
- Подлокотник с баром и коробом (+ опции: акустика, подстаканники)
- Подлокотник с баром (+ опции: акустика, подстаканники, зарядное устройство)
- Подлокотник с баром и поворотным столиком (+ опции: акустика, подстаканники, зарядное устройство).

Наполнитель подушек спины - синтетический пух.

Подушки сидений выполнены из эластичного неформованного пенополиуретана HR 4023, предназначенного для использования в мебельной и автомобильной промышленности.

Кресло механическое построено на механизме, который имеет 3 сбалансированных фиксированных положения. Управление механизмом трансформации с помощью пульта, встроенного в боковину кресла. Механизм рассчитан на 25000 циклов трансформации при равномерной нагрузке 113 кг.

Кресло под выкатной столик имеет нишу под сиденьем. Для открывания ниши необходимо потянуть за низ передней планки.

Диваны с механизмом «Spiros 1400» имеют спальное место 1400×1950 мм, «Spiros 1600» - спальное место 1600x1950 мм. Механизмы «Spiros» итальянского производства фирмы «Stema». Диваны с механизмом «Комфорт Плюс» имеют спальное место 1600x2000.

Шезлонг с электроприводом трансформируется в лежачее положение при помощи пульта, встроенного в боковину.

Все бельевые короба выполнены из ЛДСП 16 мм.

Подлокотник с баром имеет встроенный бар, выполненный из массива. Бар оснащен электроприводом, управление сенсорными кнопками на передней части столешницы элемента. В передней нижней части подлокотника расположен выкатной короб, выполненный из ЛДСП. Также, подлокотник с баром может дополняться следующими опциями:

1. акустическая система (имеет разъемы USB, SD и AUX, Bluetooth). Любую модель телефона или плеера можно подключить кабелем через разъем AUX. Также есть стандартный разъем для подключения старых моделей Apple - I-pod 4 и I-phone 4. Все элементы аудиосистемы настроены.
2. подстаканник с функцией охлаждения.

**Внимание!** При выполнении модели K72 с крупным рисунком вертикальные швы на сиденьях и спинках не выполняются (с целью сохранения рисунка), а выполняется только декоративная отстрочка (двух игольная строчка). При выполнении модели в тканях с ярко выраженной фактурой (рогожка, рубчик) вертикальные швы и вертикальная декоративная строчка не выполняются, чтобы не нарушать структуры ткани.

## Материалы и комплектующие

- Каркас сборный, состоящий из бруса хвойных пород, влажностью 8-10% и клееной, многослойной березовой водостойкой фанеры.
- Для склейки пенополиуретана применяется двухкомпонентный клей на водной основе Akzo Nobel (Швеция).
- Механизм Spiros 1400, 1600.
- Выкатной механизм дивана.
- Рычаги газлифта.
- Фурнитура Oke Tillner – Германия.
- Немецкая крепежная скоба Веа.

## Нестандартный бланк заказа Магазин \_\_\_\_\_

« \_\_\_\_\_ » 200\_\_ г. ЗАКАЗ \_\_\_\_\_

Доставка в квартиру (комнату) осуществляется при ширине дверного проема не менее 80 см.

Не является браком:

-незначительное отличие оттенка ткани от образца

-незначительное отклонение от габаритных размеров.

КОМБИНАЦИЯ ЭЛЕМЕНТОВ \_\_\_\_\_

Ткань 1 \_\_\_\_\_

Ткань 3 \_\_\_\_\_

Ткань 2 \_\_\_\_\_

Ткань 4 \_\_\_\_\_

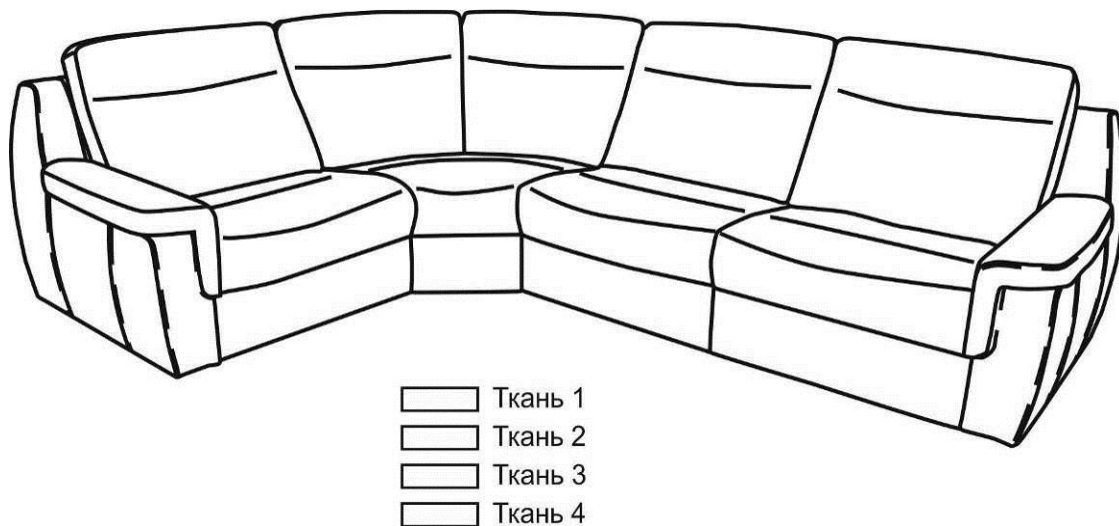

*Продавец несет ответственность за правильность оформления бланка заказа.*

Продавец \_\_\_\_\_ / \_\_\_\_\_ / Заказчик \_\_\_\_\_ / \_\_\_\_\_ /  
подпись Ф.И.О. подпись Ф.И.О.

## Габаритные размеры

Калинка 75

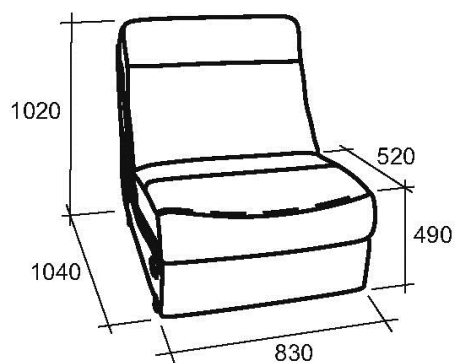

- A10**  
Кресло
- A1Л**  
Кресло левое
- A1П**  
Кресло правое
- A1С**  
Кресло среднее

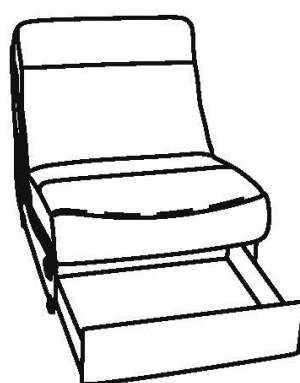
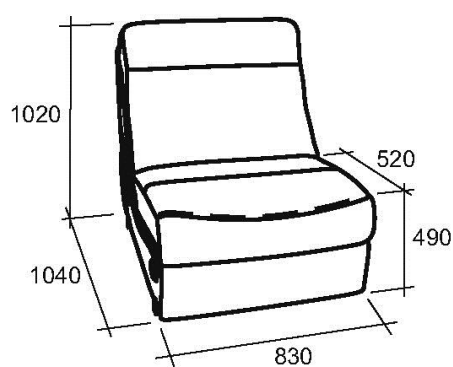

- B10**  
Кресло с коробом
- B1Л**  
Кресло с коробом левое
- B1П**  
Кресло с коробом правое
- B1С**  
Кресло с коробом среднее

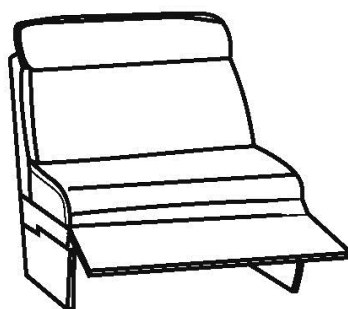
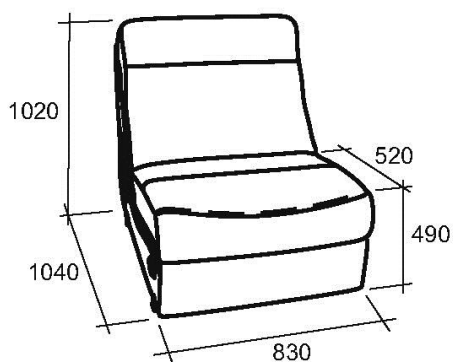

- M10**  
Кресло механическое
- M1Л**  
Кресло механическое левое
- M1П**  
Кресло механическое правое
- M1С**  
Кресло механическое среднее

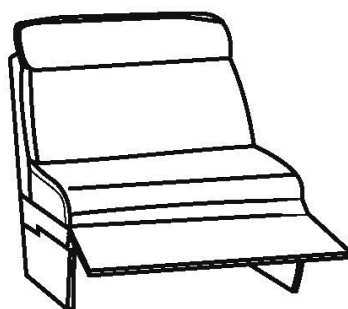
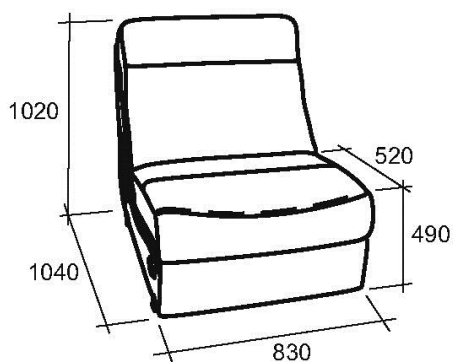

- E10**  
Кресло с электроприводом
- E1Л**  
Кресло с электроприводом левое
- E1П**  
Кресло с электроприводом правое
- E1С**  
Кресло с электроприводом среднее

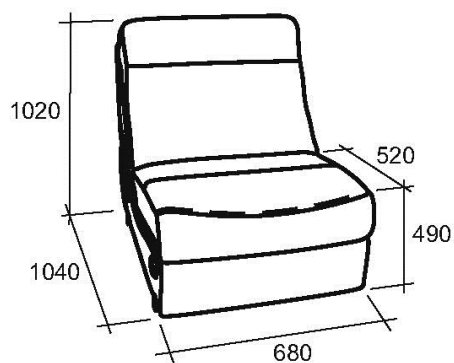

**У1О**  
Кресло узкое

**У1Л**  
Кресло узкое левое

**У1П**  
Кресло узкое правое

**У1С**  
Кресло узкое среднее

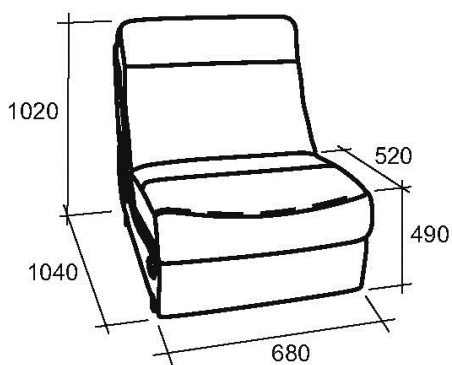

**В1О**  
Кресло узкое с коробом

**В1Л**  
Кресло узкое с коробом левое

**В1П**  
Кресло узкое с коробом правое

**В1С**  
Кресло узкое с коробом среднее

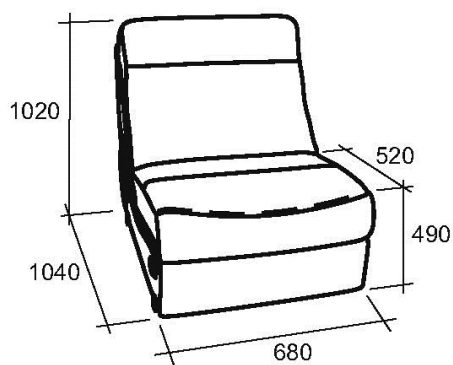

**Х1О**  
Кресло узкое механическое

**Х1Л**  
Кресло узкое механическое левое

**Х1П**  
Кресло узкое механическое правое

**Х1С**  
Кресло узкое механическое среднее

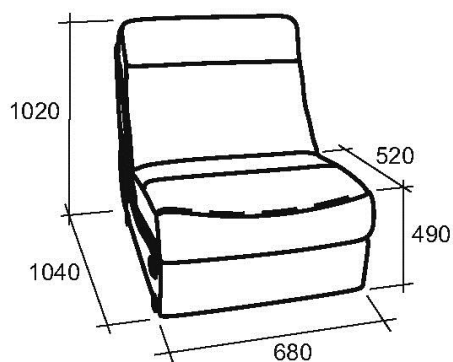

**Л1О**  
Кресло узкое с электроприводом

**Л1Л**  
Кресло узкое с электроприводом левое

**Л1П**  
Кресло узкое с электроприводом правое

**Л1С**  
Кресло узкое с электроприводом среднее

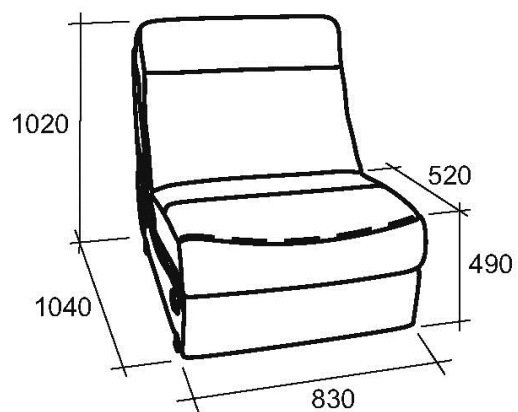

**C10**  
Кресло под выкатной столик  
(шведский)

**C1Л**  
Кресло под выкатной столик  
(шведский)  
левое

**C1П**  
Кресло под выкатной столик  
(шведский)  
правое

**C1С**  
Кресло под выкатной столик  
(шведский)  
среднее

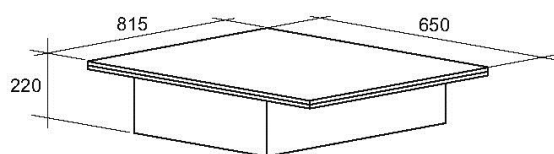
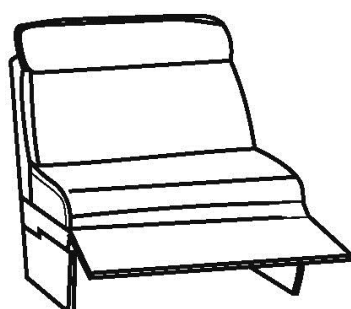

**СТО 94**  
Стол  
(шведский)

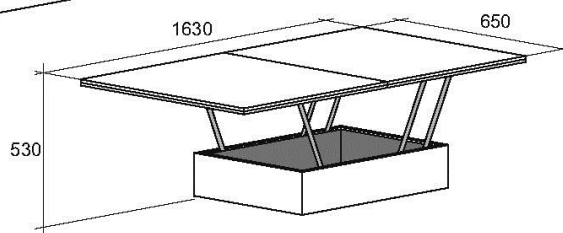



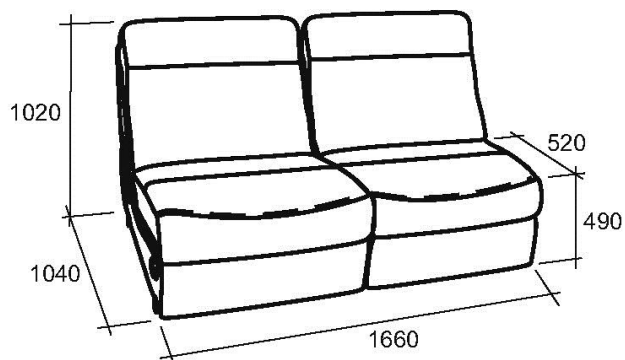

Спальное место 1400x1950

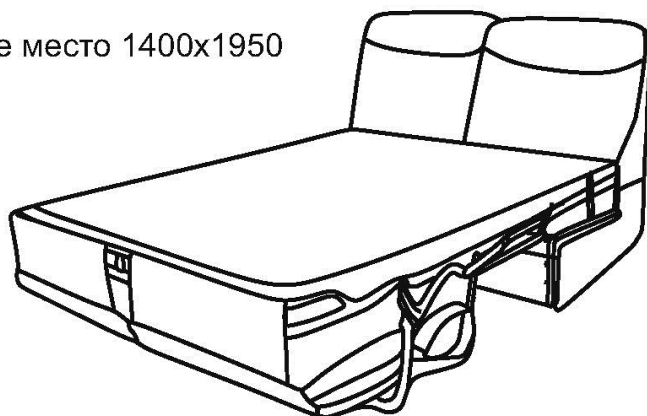

**330**

Диван с механизмом  
"Spiros 1400"

**33Л**

Диван с механизмом  
"Spiros 1400"  
левый

**33П**

Диван с механизмом  
"Spiros 1400"  
правый

**33С**

Диван с механизмом  
"Spiros 1400"  
средний

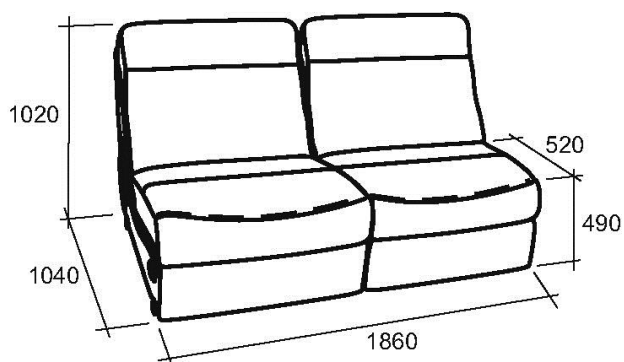

Спальное место 1600x1950

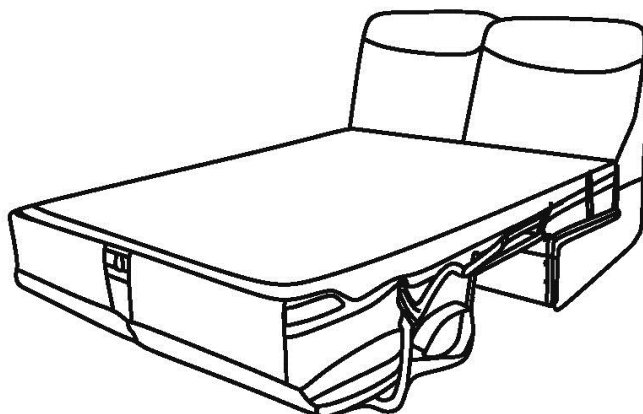

**И30**

Диван с механизмом  
"Spiros 1600"

**И3Л**

Диван с механизмом  
"Spiros 1600"  
левый

**И3П**

Диван с механизмом  
"Spiros 1600"  
правый

**И3С**

Диван с механизмом  
"Spiros 1600"  
средний

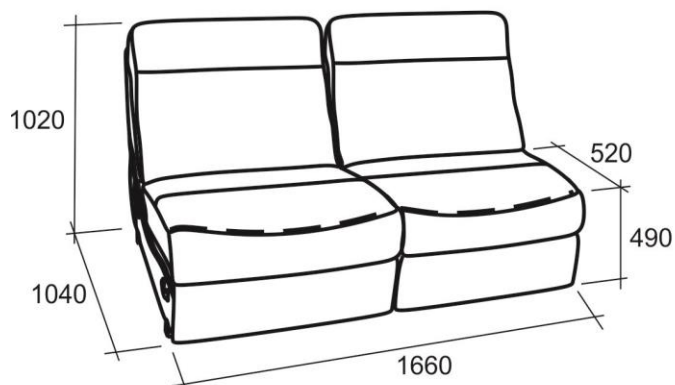

Спальное место 1600x2000

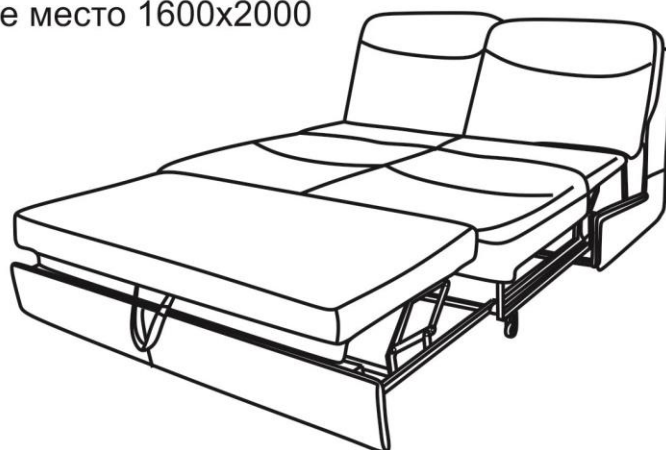

**УЗО**

Диван с механизмом  
"Комфорт Плюс"

**УЗЛ**

Диван с механизмом  
"Комфорт Плюс"  
левый

**УЗП**

Диван с механизмом  
"Комфорт Плюс"  
правый

**УЗС**

Диван с механизмом  
"Комфорт Плюс"  
средний

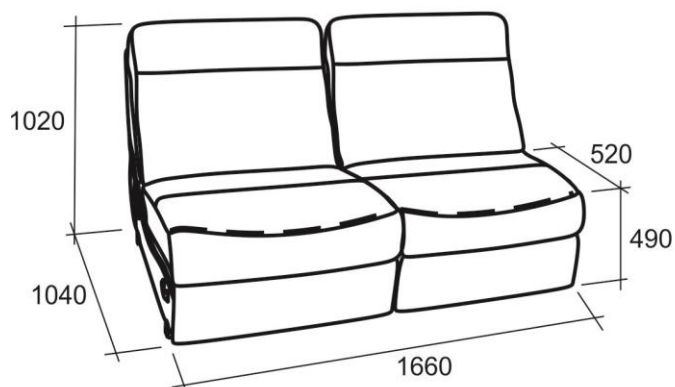

Спальное место 1600x2000

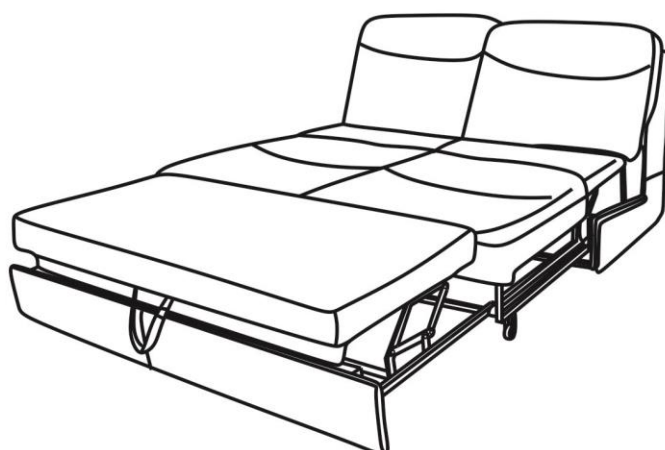

**ЛЗО**

Диван с электровыкатным  
механизмом

**ЛЗЛ**

Диван с электровыкатным  
механизмом левый

**ЛЗП**

Диван с электровыкатным  
механизмом правый

**ЛЗС**

Диван с электровыкатным  
механизмом средний

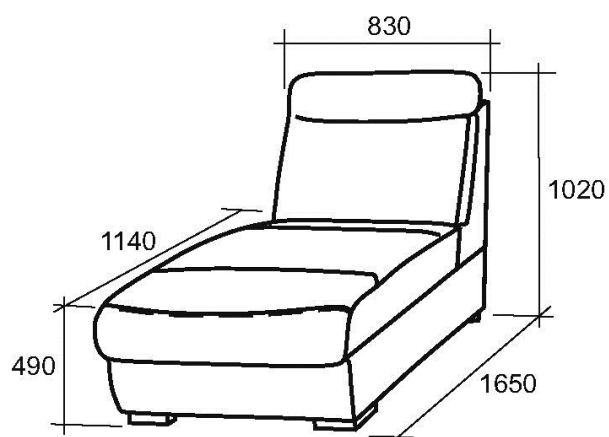

**A6Л**  
Шезлонг левый

**A6П**  
Шезлонг правый

**A6С**  
Шезлонг средний

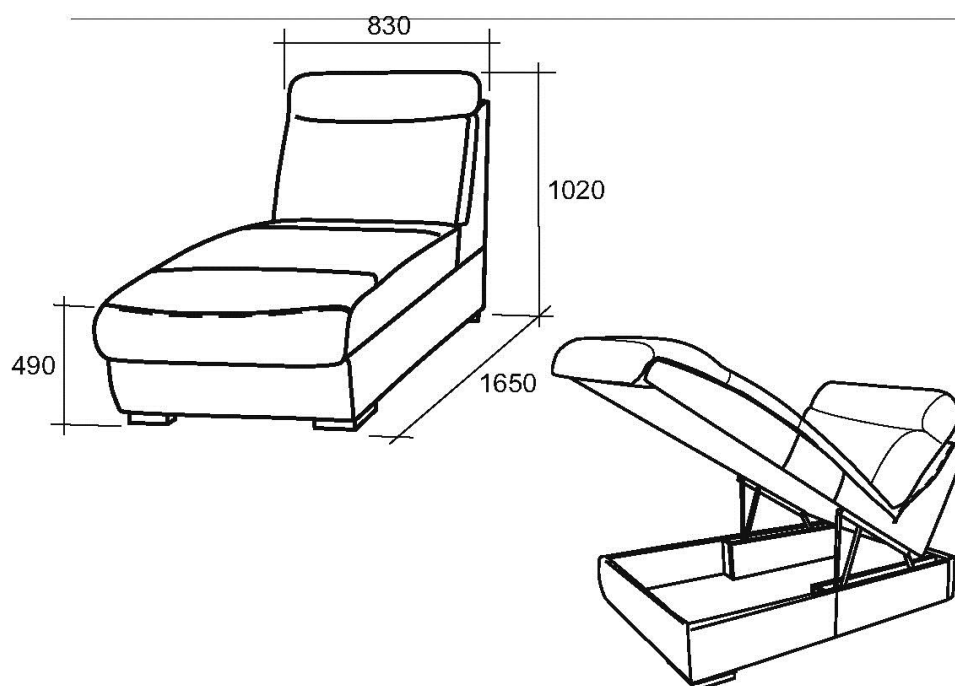

**B6Л**  
Шезлонг с коробом  
левый

**B6П**  
Шезлонг с коробом  
правый

**B6С**  
Шезлонг с коробом  
средний

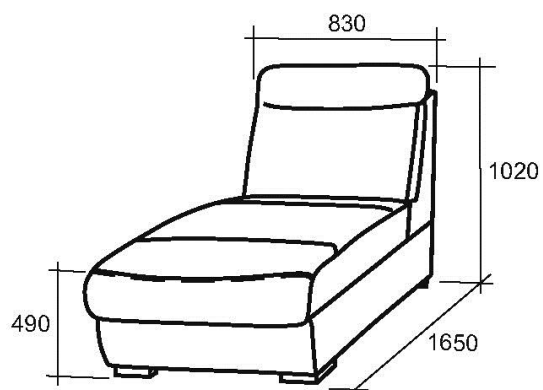

**E6Л**  
Шезлонг  
с электроприводом  
левый

**E6П**  
Шезлонг  
с электроприводом  
правый

**E6С**  
Шезлонг  
с электроприводом  
средний

Сиденье электро-шезлонга выезжает на 420 мм

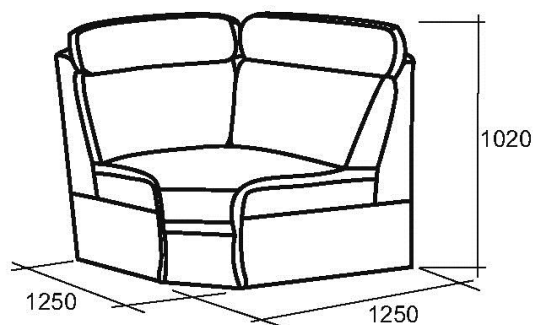

**A5C**  
Кресло угловое

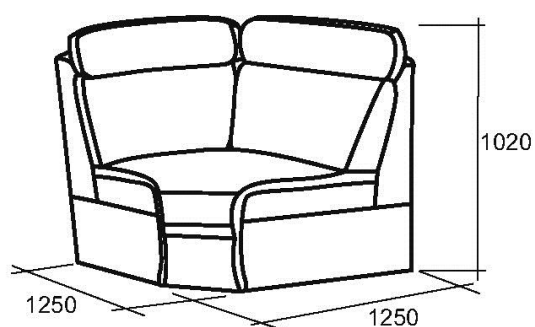

**C5C**  
Кресло угловое  
с поворотными  
спинками

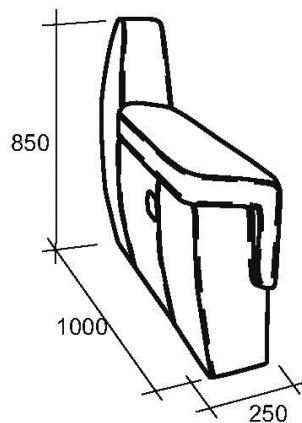

**A4Л**  
Подлокотник  
левый

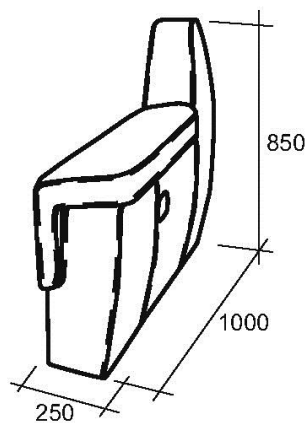

**A4П**  
Подлокотник  
правый

C50 Базовый вариант

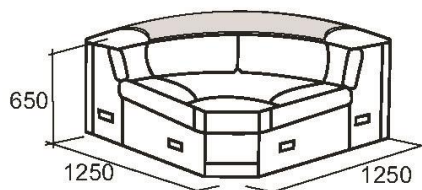
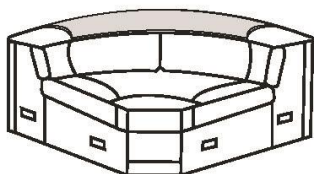

C50

Угловое кресло со стационарным столиком сверху

C50 Базовый вариант

Опция С1 Полка

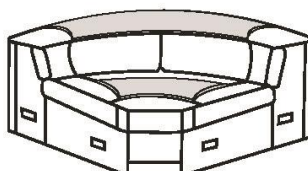

C51

Угловое кресло со стационарным столиком сверху и полкой снизу

C50 Базовый вариант

Опция С2 Акустика

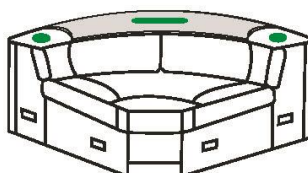

C52

Угловое кресло со стационарным столиком сверху и акустикой

C50 Базовый вариант

Опция С3 Бар сверху

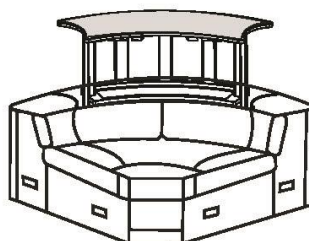
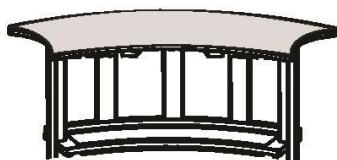

C53

Угловое кресло с верхним баром

Максимальный вес подъема -опускания бара - 5 кг.

C50 Базовый вариант

Опция С4 Бар снизу

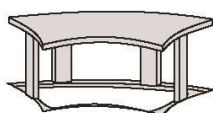

C54

Угловое кресло со стационарным столиком сверху и нижним баром

Максимальный вес подъема -опускания бара - 3 кг.

C50 Базовый вариант

Опция С1 Полка



Опция С5 - 2 подстаканника

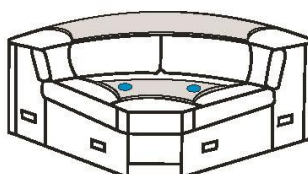

C55

Угловое кресло со стационарным столиком сверху, полкой снизу и двумя подстаканниками

С50 Базовый вариант

Опция С3 Бар сверху

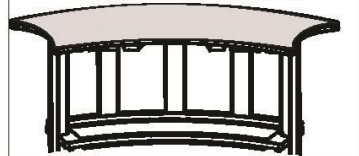

Опция С4 Бар снизу

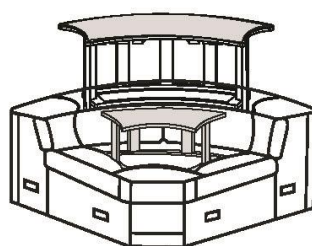
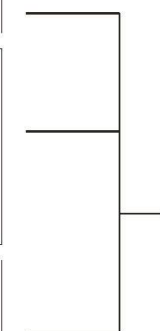
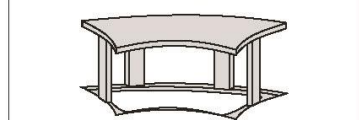

С56

Угловое кресло  
с двумя барами

Максимальный вес подъема - опускания баров: малого - 3 кг, большого - 5 кг.

С50 Базовый вариант

Опция С1 Полка



Опция С2 Акустика



Опция С3 Бар сверху

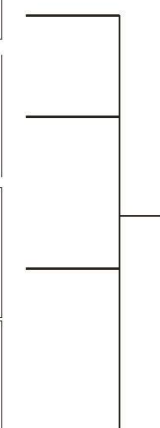
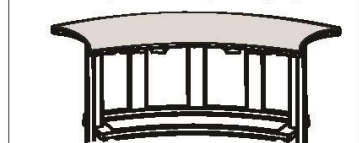

С57

Угловое кресло  
с верхним баром,  
с акустикой  
и нижней полкой

Максимальный вес подъема -опускания бара - 5 кг.

С50 Базовый вариант

Опция С1 Полка

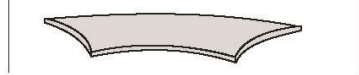

Опция С2 Акустика



Опция С3 Бар сверху

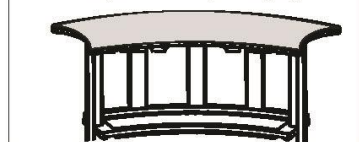

Опция С5 - 2 подстаканника

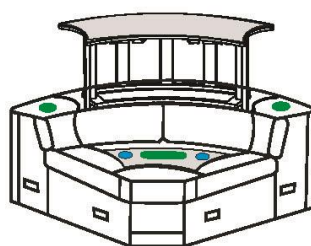
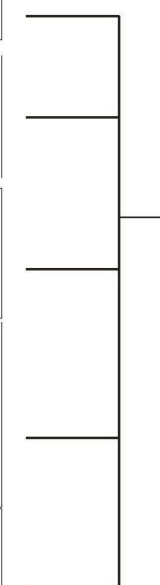

С58

Угловое кресло  
с верхним баром,  
с акустикой,  
с нижней полкой  
и двумя  
подстаканниками

Максимальный вес подъема -опускания бара - 5 кг.

C50 Базовый вариант

Опция C2 Акустика



Опция C4 Бар снизу

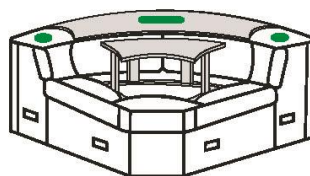
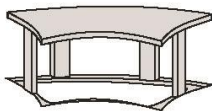

C59

Угловое кресло со стационарным столиком сверху с нижним баром и акустикой

Максимальный вес подъема -опускания бара - 3 кг.

C50 Базовый вариант

Опция C1 Полка



Опция C3 Бар сверху

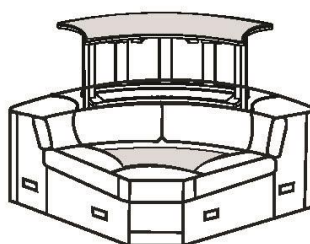
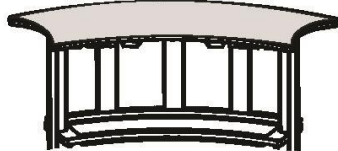

C60

Угловое кресло с верхним баром и полкой снизу

Максимальный вес подъема -опускания бара - 5 кг.

C50 Базовый вариант

Опция C1 Полка



Опция C3 Бар сверху

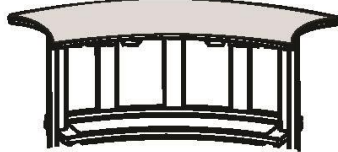

Опция C5 - 2 подстаканника

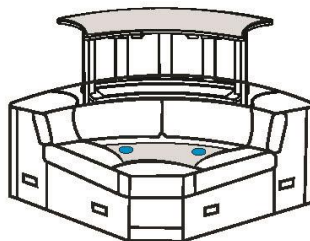

C61

Угловое кресло с верхним баром, с полкой снизу и двумя подстаканниками

Максимальный вес подъема -опускания бара - 5 кг.

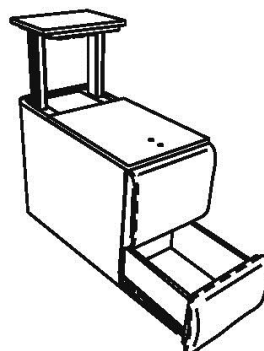
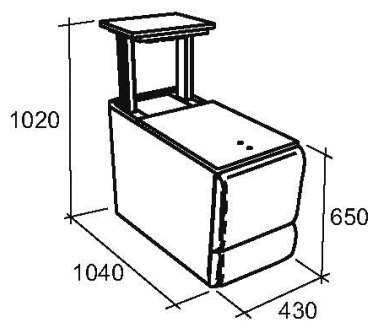

**P4C**  
Подлокотник  
с баром  
и коробом

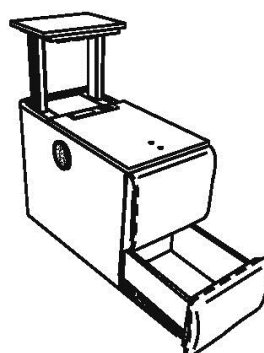
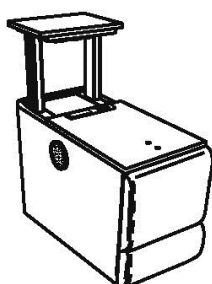

**P4C + M41**  
Подлокотник  
с баром,  
с коробом  
и акустикой

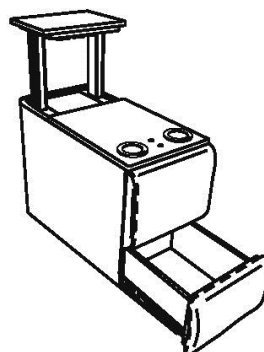
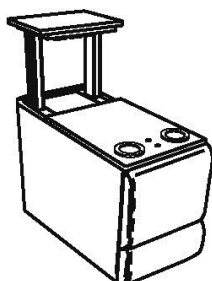

**P4C + P41x2**  
Подлокотник  
с баром,  
с коробом и двумя  
подстаканниками

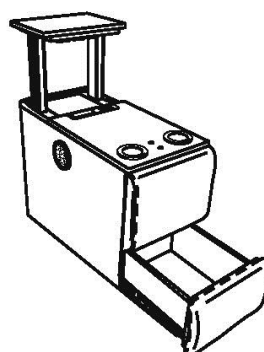
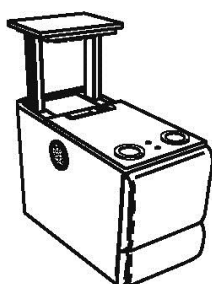

**P4C + M41 + 2P41**  
Подлокотник  
с баром,  
с коробом,  
с акустикой  
и двумя  
подстаканниками



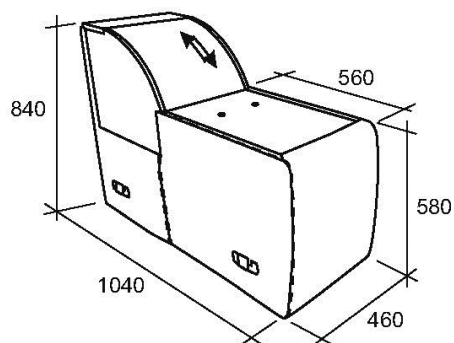

**T4C**  
Подлокотник  
с баром

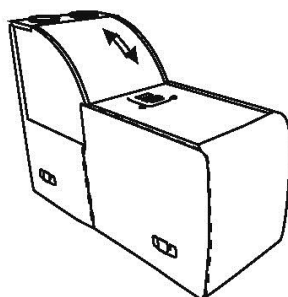

**T4C + M41**  
Подлокотник  
с баром и  
акустикой

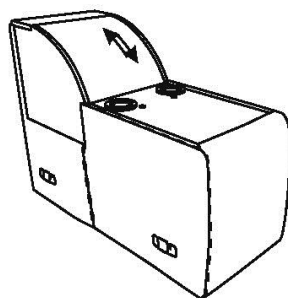

**T4C + П41**  
Подлокотник  
с баром и  
подстаканниками



**T4C + 341**  
Подлокотник  
с баром и  
зарядным  
устройством

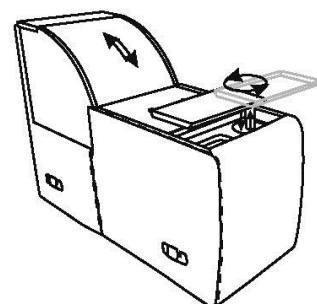

**O4C**  
Подлокотник  
с баром и  
поворотным  
столиком

## Список совместимых моделей (беспроводное зарядное устройство Qi)

Название модели	Наличие приемника	Комментарии
Samsung Galaxy S3	<a href="#">Подключаемый</a>	
Samsung Galaxy S4	<a href="#">Подключаемый</a>	
Samsung Galaxy S5	<a href="#">Подключаемый</a>	
Samsung Galaxy S5 mini	Подключаемый (только в виде крышки)	
Samsung Galaxy S6	<b>Есть</b>	
Samsung Galaxy EDGE	<a href="#">Подключаемый</a>	
Samsung Note 2	<a href="#">Подключаемый</a>	
Samsung Note 3	<a href="#">Подключаемый</a>	
Samsung Note 4	<a href="#">Подключаемый</a>	
Samsung Droid Charge	<a href="#">Подключаемый</a>	
Samsung Galaxy Tab 3	<a href="#">Подключаемый</a>	
Samsung Galaxy Tab 4	<a href="#">Подключаемый</a>	
LG Revolution	<b>Есть</b> , данные не проверены	
LG Spectrum	<b>Есть</b> , данные не проверены	
LG (Google) Nexus 4	<b>Есть</b>	
LG (Google) Nexus 5	<b>Есть</b>	
LG G3	<b>Есть</b>	Производителем установлен модуль, работающий только с некоторыми зарядками
LG G3S	<b>Есть</b>	Производителем установлен модуль, работающий только с некоторыми зарядками
LG Spectrum 2	<b>Есть</b>	
LG Optimus 2	<b>Есть</b>	
LG G Pro / 988	<b>Есть</b>	
LG D1L	<b>Есть</b>	
LG LTE 2	<b>Есть</b>	
HTC Thunderbolt	<b>Есть</b>	
HTC Incredible 4G LTE	<b>Есть</b>	
HTC Rezound	<b>Есть</b>	
HTC 8X	<b>Есть</b>	
HTC Droid DNA	<b>Есть</b>	
HTC One M8t	<b>Есть</b>	
HTC X920e Butterfly	<b>Есть</b>	
Motorola Droid Bionic	<b>Есть</b>	
Motorola Droid 3	<b>Есть</b>	
Motorola Droid 4	<b>Есть</b>	
Motorola Droid 5	<b>Есть</b>	
Motorola Droid Razr Maxx HD	<b>Есть</b>	

Motorola (Google) Nexus 6	<b>Есть</b>	
Apple iPhone 4	<u>Подключаемый</u>	
Apple iPhone 4S	<u>Подключаемый</u>	
Apple iPhone 5	<u>Подключаемый</u>	
Apple iPhone 5S	<u>Подключаемый</u>	
Apple iPhone 5C	<u>Подключаемый</u>	
Apple iPhone 6	<u>Подключаемый</u>	
Apple iPhone 6 Plus	<u>Подключаемый</u>	
Nokia 720 / 720T	Подключаемый	
Nokia 820	Подключаемый	
Nokia 822	Подключаемый	
Nokia 920 / 920T	<b>Есть</b>	
Nokia 925 / 925T	<b>Есть</b> , данные не проверены	
Nokia 928 / 929	<b>Есть</b>	
Nokia 930	<b>Есть</b>	
Nokia 1020	Подключаемый	
Nokia 1520	<b>Есть</b>	
Asus (Google) Nexus 7	<b>Есть</b>	
Asus (Google) Nexus 10	<b>Есть</b>	
Yota Phone 2	<b>Есть</b>	
Fujitsu ARROWS Kiss F-03	<b>Есть</b> , данные не проверены	
Fujitsu ARROWS X F-10D	<b>Есть</b> , данные не проверены	
Fujitsu ARROWS F-09D Anteprima	<b>Есть</b> , данные не проверены	
Fujitsu ARROWS Kiss F-03E	<b>Есть</b> , данные не проверены	
NEC MEDIAS PP N-01D	<b>Есть</b> , данные не проверены	
NEC MEDIAS X N-04E	<b>Есть</b> , данные не проверены	
Pantech Breakout	<b>Есть</b> , данные не проверены	
Panasonic ELUGA V P-06D	<b>Есть</b> , данные не проверены	
Panasonic ELUGA X P-02E	<b>Есть</b> , данные не проверены	
SHARP AQUOS SH-02D	<b>Есть</b>	
SHARP Q-Pet SH-04D	<b>Есть</b>	
SHARP SH-05D	<b>Есть</b> , данные не проверены	
SHARP AQUOS SH-F 13C	<b>Есть</b> , данные не проверены	
SHARP AQUOS SH-07D	<b>Есть</b>	
SHARP AQUOS ZETA SH-09D	<b>Есть</b> , данные не проверены	
SHARP AQUOS EX SH-04E	<b>Есть</b>	
Sony Z2	<b>Есть, нестандартный</b>	Зарядки стандарта Qi сторонних производителей не работают с этой моделью
Sony Z3	<b>Есть, нестандартный</b>	Зарядки стандарта Qi сторонних производителей не работают с этой моделью
Sony N3	<b>Есть</b> , данные не проверены	